

DESMI vertikale "in-line" Kreiselpumpe NSL Monoblock

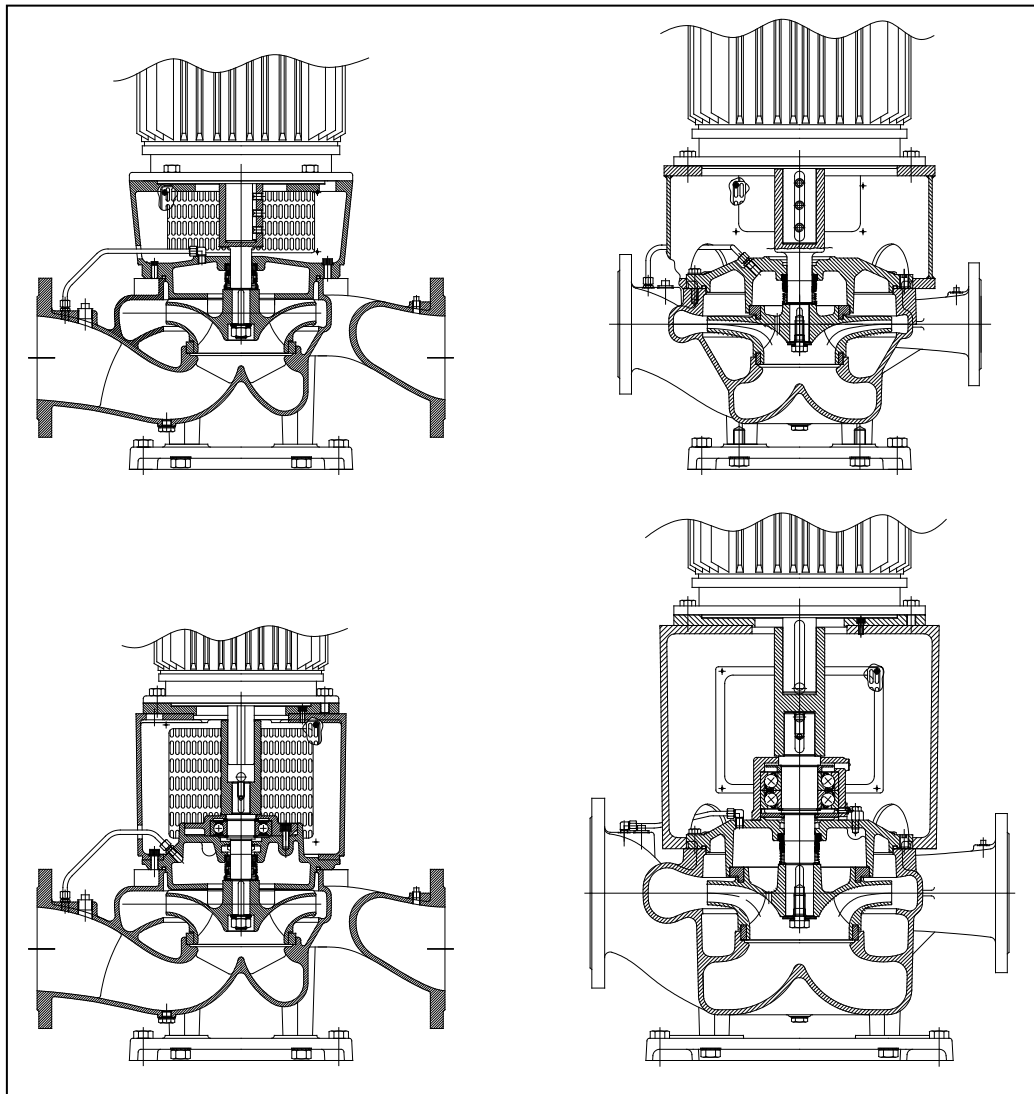

DESMI A/S

Tagholm 1 – DK-9400 Nørresundby – Dänemark

Tel.: +45 96 32 81 11

Fax: +45 98 17 54 99

E-mail: desmi@desmi.com

Internet: www.desmi.com

Manual: T1380	Sprache: Deutsch	Revision: R (01/12)
------------------	---------------------	------------------------

Spezialpumpe Nr.

INHALTSVERZEICHNIS	SEITE
1. PRODUKTBESCHREIBUNG	3
1.1 LIEFERUNG	3
2. TECHNISCHE DATEN	3
2.1 SO LIEST SICH DIE TYPENNUMMER	3
2.2 TECHNISCHE BESCHREIBUNG	4
3. INSTALLATION	6
3.1 AUFSTELLUNG/BEFESTIGUNG DER PUMPE	6
3.2 ELEKTROINSTALLATIONEN	6
4. TRANSPORT/AUFBEWAHRUNG	6
5. DEMONTAGE DER PUMPE	8
5.1 DEMONTAGE DES LAUFRADES	8
5.2 DEMONTAGE DER GLEITRINGDICHTUNG	8
5.3 DEMONTAGE DES GEGENRINGES	9
5.4 DEMONTAGE DES LAGERS (NUR 02-AUSFÜHRUNG)	9
5.5 INSPEKTION	9
5.6 DEMONTAGE DER KUPPLUNG 02-AUSFÜHRUNG / WELLE 12-AUSFÜHRUNG	9
6. MONTAGE DER PUMPE	9
6.1 MONTAGE DER DICHTUNGSRINGE	9
6.2 MONTAGE DER WELLE (NUR 02-AUSFÜHRUNG)	9
6.3 MONTAGE DES V-RINGES (NUR 02-AUSFÜHRUNG)	10
6.4 MONTAGE DER GLEITRINGDICHTUNG	10
6.5 MONTAGE DES LAUFRADES	10
6.6 MONTAGE DES GEHÄUSEDECKELS ODER DES MONOBLOCK-TRÄGERS	11
6.7 WELLE	11
6.8 MONTAGE DER KUPPLUNG (NUR 02-AUSFÜHRUNG)	11
7. FROSTSCHUTZ	12
8. ABMONTIEREN DER PUMPE	12
9. INBETRIEBNAHME	12
9.1 EINSCHALTEN DER PUMPE	12
10. EINSTELLUNG	12
11. INSPEKTION UND WARTUNG	14
11.1 ENTLERUNG DER PUMPE	14
11.2 LAGER	14
12. REPARATUREN	15
12.1 BESTELLUNG VON ERSATZTEILEN	15
13. BETRIEBSDATEN	16
14. EU-KONFORMITÄTSERKLÄRUNG	17
15. MONTAGEZEICHNUNG ø215/265 02-Ausf.	18
16. ERSATZTEILE ø215/265 02-Ausf.	18
15A. MONTAGEZEICHNUNG ø215/265 02-Ausf.	19
16A. ERSATZTEILE	19
NSL V ø215/165 02-AUSF.	19
17. MONTAGEZEICHNUNG ø215/265 12-Ausf.	20
18. ERSATZTEILE ø215/265 12-Ausf.	20
19. MONTAGEZEICHN. ø330/415/525 02-Ausf.	21
20. ERSATZTEILE ø330/415/525 02-Ausf.	21
21. MONTAGEZEICHN. ø330/415/525 12-Ausf.	22
22. ERSATZTEILE ø330/415/525 12-Ausf.	22
23. ANSCHLUßMAßE ø215/265 02-Ausführung	23
24. ANSCHLUßMAßE ø215/265 12-Ausführung	24
25. ANSCHLUßMAßE ø330/415/525 02-Ausführung	25
26. ANSCHLUßMAßE ø330/415/525 12-Ausführung	27

1. PRODUKTBESCHREIBUNG

Diese Betriebs- und Wartungsanleitung bezieht sich auf die DESMI NSL Pumpe in den Monoblock-Ausführungen.

Die DESMI NSL Pumpe ist eine einstufige vertikale "in-line" Kreiselpumpe (d.h. mit horizontalem Saug- und Druckstutzen in derselben Linie). Die Pumpe ist mit rostfreier Welle, Gleitringdichtung und geschlossenem Laufrad versehen.

Die Pumpe ist für Flüssigkeiten mit Temperaturen bis zu 80°C einsetzbar. Mit einer Spezialgleitringdichtung bis zu 100°C in Monoblock Pumpen mit Lager (-02 design) und bis zu 140°C in Monoblock Pumpen ohne Lager (-12 design). Für Flüssigkeiten mit Temperaturen über 100°C empfehlen wir ausschließlich duktilen Gusseisen für Pumpengehäuse und Gehäusedeckel. Max. Betriebsdruck und Drehzahl sind unter Betriebsdaten angegeben.

Die Pumpe eignet sich vor allem zum Pumpen von Wasser in Kühlanlagen, zur Kühlung von Dieselmotoren, als Lenz- und Ballastpumpe, als Feuerlösch- und Kühlsolepumpe und als Pumpe zur Bewässerung, sowie für die Teichwirtschaft, in Wasserwerken und Fernheizwerken, für Rettungsdienste, Heer und Flotte.

Die Beschreibungen in der Betriebs- und Wartungsanleitung sind in zwei Teilen geteilt, die die Gruppen **ø215/265** und **ø330/415/525/525** umfassen, da die Pumpen in diesen zwei Gruppen konstruktiv verschieden sind. Die Zahlen verweisen auf den Standarddurchmesser des Pumpenlaufrades, z.B.:

ø215/265: Pumpen mit ø215 oder ø265 Laufrad:

Zur Verminderung der Lagerbelastung ist das Laufrad mit Entlastungsschaufeln an der Rückseite versehen. Die Linie durch die Saug- und Druckstutzen fluchtet mit der Mittellinie der Welle.

ø330/415/525/525: Pumpen mit ø330, ø415 oder ø525 Laufrad:

Zur Verminderung der Lagerbelastung ist das Laufrad mit Dichtungsringe sowohl an der Vorderseite als auch an der Rückseite und mit Entlastungslöcher versehen. Die Pumpe hat tangentielle Saug- und Druckstutzen, d.h. daß die Linie durch die Saug- und Druckstutzen im Verhältnis zur Mittellinie der Welle versetzt ist.

1.1 LIEFERUNG

- Bei Empfang ist zu überprüfen, ob die Lieferung komplett und unbeschädigt ist.
- Eventuelle Mängel und Schäden sind dem Lieferanten und der Transportfirma unverzüglich zu melden, damit Ersatzansprüche geltend gemacht werden können.

2. TECHNISCHE DATEN

Die Pumpen sind in verschiedenen Werkstoffkombinationen, die aus der Typennummer des Typenschildes hervorgehen, lieferbar. Siehe unten.

2.1 SO LIEST SICH DIE TYPENNUMMER

Alle NSL Pumpen sind mit einem Typenschild versehen. Die Typennummer, die aus dem Typenschild hervorgeht, ist wie folgt aufgebaut:

NSLXXX-YYY/MR-Z

XXX: Druckstutzendurchmesser, YYY: Standard Laufraddurchmesser
 M: Werkstoffkombination der Pumpe.
 R: Ausführung der Pumpe
 Z: Verschiedene Varianten

M mögliche Angaben sind:

A: Gehäuse und Gehäusedeckel: Gußeisen + legiertes Gußeisen. Rad und Dichtungsringe: Bronze
 B: Gehäuse und Gehäusedeckel: Gußeisen + legiertes Gußeisen. Rad und Dichtungsringe: Rostfrei
 C: Ganz aus Gußeisen.
 D: Gehäuse und Gehäusedeckel: Bronze. Rad und Dichtungsringe: NiAlBz
 E: Sonderwerkstoffe
 U: Unmagnetisches Werkstoff

Nach Kundenwunsch sind die Pumpen auch in anderen Werkstoffkombinationen lieferbar.

R mögliche Angaben sind:

02 : Monoblock, mit Lager in der Pumpe.
 12 : Monoblock, ohne Lager in der Pumpe.
 13 : Spacer mit leichtem Lagergehäuse.
 14 : Spacer mit schwerem Lagergehäuse.
 15 : Spacer mit schwerem Lagergehäuse und schwerer Motorlaterne

Z mögliche Angaben sind:

i : PN16 Flansch
 j : PN25 Flansch
 k : Sonderflansch
 l : Andere Stopfbuchse
 m : BS Flansch
 n : ANSI Flansch
 o : Stoßsichere Ausführung
 p : Andere Ausführung
 q : JIS Flansch

Jede Anwendung der Pumpe hat unter Berücksichtigung der in der Pumpe verwendeten Werkstoffe zu erfolgen. In Zweifelsfällen setzen Sie sich mit der DESMI-Vertretung in Verbindung.

Pumpen in der Werkstoffausführung A und C werden hauptsächlich für Süßwasser verwendet.
 Pumpen in der Werkstoffausführung D werden hauptsächlich für Meerwasser verwendet.

Sind die Pumpen für spezielle Verwendungszwecke vorgesehen, ist folgendes anzugeben:

Nr. der Pumpe :
 Typ der Pumpe :
 Verwendung :
 Bemerkung :

2.2 TECHNISCHE BESCHREIBUNG

Der angegebene Geräuschpegel bezieht sich auf das durch die Luft übertragene Geräusch einschließlich des Motors. Das Geräuschniveau der Pumpe hängt vom gelieferten Motortyp ab, es berechnet sich aus dem Geräuschpegel des Motors + 2 dB(A). Der Geräuschpegel ist für Pumpen mit Elektromotoren angegeben.

Die Leistung der Pumpen geht aus dem Typenschild der Pumpe hervor. Erfolgte die Lieferung der Pumpe ohne Motor, so ist die Pumpenleistung bei der Montage des Motors auf dem Schild anzugeben.

Die zulässigen Belastungen der Flansche gehen aus folgender Tabelle hervor. Die Werte gelten für Standardpumpen aus Bronze (Rg5) und Gußeisen (GG20). Für Pumpen aus SG-Eisen (GGG40) erhöhen sich die Werte um Faktor 1,5.

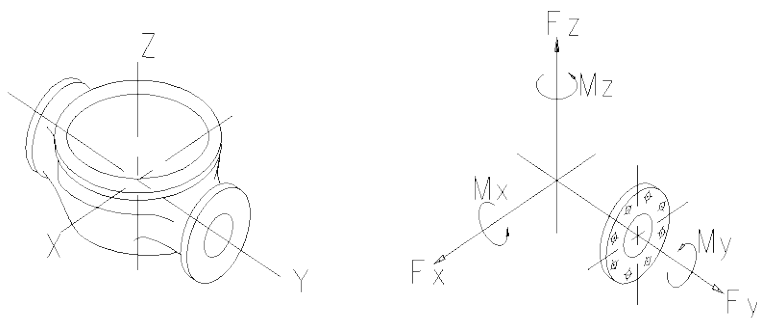

Pumpe	Fy N	Fz N	Fx N	ΣF	My Nm	Mz Nm	Mx Nm	ΣMt
NSL80-215 NSL80-265 NSL80-330	800	950	850	1500	550	350	400	750
NSL100-215 NSL100-265 NSL100-330 NSL100-415	1000	1250	1150	2000	650	400	500	900
NSL125-215 NSL125-265 NSL125-330 NSL125-415	1250	1600	1430	2500	830	520	650	1160
NSL150-215 NSL150-265 NSL150-330 NSL150-415	1500	1900	1700	2950	1000	650	800	1400
NSL200-265 NSL200-330 NSL200-415 NSL200-525	2000	2520	2260	3920	1330	860	1060	1860
NSL250-265 NSL250-330 NSL250-415 NSL250-525	2500	3150	2820	4900	1770	1140	1400	2470
NSL300-415 NSL300-525	3000	3750	3350	5860	2750	1900	2200	4000

DESMI A/S

Tagholm 1
9400 Nørresundby – Dänemark
Tlf. nr.: +45 96 32 81 11
Fax +45 98 17 54 99
E-mail: desmi@desmi.com

www.desmi.com

In Zusammenhang mit den zulässigen Belastungen der Flansche muß folgendes erfüllt sein:

$$\left(\frac{\sum F_{calc}}{\sum F_t} \right)^2 + \left(\frac{\sum M_{calc}}{\sum M_t} \right)^2 < 2$$

wobei "calc" die berechneten Werte des Benutzers sind.

Gleichzeitig dürfen keine der Kräfte oder Momente 1,4 mal die Angaben übersteigen.

3. INSTALLATION

3.1 AUFSTELLUNG/BEFESTIGUNG DER PUMPE

Die Pumpe ist auf einem tragfähigen Fundament mit einer ebenen und waagerechten Oberfläche aufzustellen und zu befestigen, so daß ein Verziehen vermieden wird.

Die höchstzulässigen Belastungen der Flansche gemäß Abschnitt 2.2. sind einzuhalten.



Achtung!

Bei Installationen, in denen heiße oder sehr kalte Flüssigkeiten gefördert werden, muß der Benutzer darauf aufmerksam sein, daß eine Berührung der Pumpenoberfläche eine Gefahr darstellt. Notwendige Sicherheitsmaßnahmen sind von dem Benutzer zu beachten.

3.2 ELEKTROINSTALLATIONEN

Stromanschluß nur vom zugelassenen Fachpersonal nach den geltenden Regeln und Vorschriften ausführen lassen.



4. TRANSPORT/AUFBEWAHRUNG

Das Gewicht der Pumpen in der A- und D-Ausführung (ohne Motor) geht aus folgender Tabelle hervor, und die Pumpen sind wie unten angegeben zu heben. Die D12-Ausführung ist als Standard nur in ø330/415/525/525 lieferbar.

Pumpe	Gewicht in kg A02 / D02 / A12 / D12 Ausf. einschl. Fundamentplatte	Pumpe	Gewicht in kg A02 / D02 / A12 / D12 Ausf. einschl. Fundamentplatte
NSL80-215	126 / 141 / 100 / ---	NSL150-330	339 / 329 / 289 / 279
NSL80-265	135 / 152 / 109 / ---	NSL150-415	454 / 474 / 404 / 424
NSL80-330	256 / 261 / 206 / 211	NSL200-265	207 / 240 / --- / ---
NSL100-215	137 / 154 / 111 / ---	NSL200-330	409 / 394 / 359 / 344
NSL100-265	136 / 153 / 120 / ---	NSL200-415	529 / 549 / 479 / 499
NSL100-330	261 / 267 / 211 / 217	NSL200-525	699 / 789 / 629 / 719
NSL100-415	379 / 399 / 329 / 349	NSL250-265	301 / 341 / --- / ---
NSL125-215	148 / 163 / 122 / ---	NSL250-330	489 / 479 / 439 / 429
NSL125-265	154 / 175 / 128 / ---	NSL250-415	609 / 614 / 559 / 564
NSL125-330	276 / 282 / 226 / 232	NSL250-525	809 / 924 / 739 / 854
NSL125-415	414 / 434 / 364 / 384	NSL300-415	729 / 729 / 679 / 679
NSL150-215	167 / 191 / 141 / ---	NSL300-525	870 / 1005/800 / 935
NSL150-265	172 / 197 / 146 / ---		

Pumpe trocken aufbewahren.

Beim Versand die Pumpe sachgemäß auf Paletten o.dgl. befestigen.

Pumpe wie in Abb. gezeigt heben:

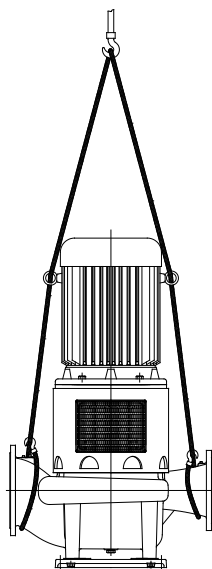

Tragseile dürfen nicht über scharfe Kanten und Ecken geführt werden.

5. DEMONTAGE DER PUMPE

5.1 DEMONTAGE DES LAUFRADES

Die Zahlen in Klammern verweisen auf die Positionsnummern der Montagezeichnung.

ø215/265 in 02-Ausführung

Schirme (28) abnehmen. Die Zylinderschrauben mit Innensechskant (22), die den Gehäusedeckel (18) und den Monoblock-Träger (20) am Pumpengehäuse (1) festhalten, entfernen. Das Kupferrohr (58) demontieren. Monoblock-Träger und Motor entfernen. Gehäusedeckel (18) vom Pumpengehäuse mit Hilfe der zwei M12 Schrauben in den Gewindelöchern im Gehäusedeckel lösen. Hiernach kann der Gehäusedeckel mit Welle und Laufrad als Einheit aus der Pumpe gehoben werden, und das Laufrad kann inspiziert werden.

ø215/265 in 12-Ausführung

Schirme (28) abnehmen. Die Zylinderschrauben mit Innensechskant (22), die den Monoblock-Träger (20) am Pumpengehäuse (1) festhalten, entfernen. Das Kupferrohr (58) demontieren. Hiernach kann das Oberteil gehoben werden und das Laufrad kann inspiziert werden.

ø330/415/525/525 in 02-Ausführung

Schirme (28) abnehmen. Die Sechskantschrauben (64) die den Monoblock-Träger (20) am Pumpengehäuse (1) festhalten, entfernen. Das Kupferrohr (58) demontieren. Monoblock-Träger und Motor entfernen. Sechskantschrauben (22) mit Scheiben (23), die den Gehäusedeckel (18) am Pumpengehäuse halten, entfernen. Mit Hilfe der Gewindestifte (86) den Gehäusedeckel vom Pumpengehäuse lösen. Hiernach kann der Gehäusedeckel mit Welle und Laufrad als Einheit aus der Pumpe gehoben werden, und das Laufrad kann inspiziert werden.

ø330/415/525/525 in 12-Ausführung

Schirme (28) abnehmen. Die Sechskantschrauben (64) die den Monoblock-Träger (20) am Pumpengehäuse (1) festhalten, entfernen. Das Kupferrohr (58) demontieren. Sechskantschrauben (22) mit Scheiben (23), die den Gehäusedeckel (18) am Pumpengehäuse halten, entfernen. Mit Hilfe der Gewindestifte (86) den Gehäusedeckel vom Pumpengehäuse lösen. Hiernach können der Motor und der Monoblock-Träger mit Gehäusedeckel und Welle mit Laufrad als Einheit aus der Pumpe gehoben werden, und das Laufrad kann inspiziert werden.

5.2 DEMONTAGE DER GLEITRINGDICHTUNG

ø215/265 in 02-Ausführung

Gehäusedeckel vom Monoblock-Träger frei ziehen, wodurch die Kupplung (19) von der Motorwelle gezogen wird. Mutter (6) lösen. Das Laufrad (5) abziehen und die Paßfeder (9) entfernen. Zylinderschrauben (16), die den Lagerdeckel (15) am Gehäusedeckel festhalten, entfernen, Gehäusedeckel und Lagerdeckel voneinander trennen, wodurch Gleitringdichtung (10) und V-Ring (11) von der Welle abgezogen werden.

ø215/265 in 12-Ausführung

Mutter (6) lösen. Das Laufrad (5) abziehen und die Paßfeder (9) entfernen. Sechskantschrauben (71) entfernen, und Monoblock-Träger und Motor mit Welle (17) voneinander trennen, wodurch Gleitringdichtung von der Welle abgezogen wird.

ø330/415/525/525 in 02-Ausführung

Sechskantschraube (6) lösen. Das Laufrad abziehen und die Paßfeder (9) entfernen. Sechskantschrauben (16), die den Lagerdeckel am Gehäusedeckel festhalten, entfernen, Gehäusedeckel und Lagerdeckel voneinander trennen, wodurch Gleitringdichtung (10) von der Welle abgezogen wird.

ø330/415/525/525 in 12-Ausführung

Sechskantschraube (6) lösen. Das Laufrad abziehen und die Paßfeder (9) entfernen. Gehäusedeckel aus dem Monoblock-Träger ziehen, wodurch Gleitringdichtung (10) von der Welle abgezogen wird.

5.3 DEMONTAGE DES GEGENRINGES

Den Gegenring von der Rückseite des Gehäusedeckels oder des Monoblock-Trägers (ø215/265 in 12-Ausführung) herausdrücken.

5.4 DEMONTAGE DES LAGERS (NUR 02-AUSFÜHRUNG)

Vor Demontage des Lagers den Sicherungsring (12) entfernen. Hiernach läßt sich die Welle mit Kupplung aus dem Lagergehäuse herausziehen, wodurch das Lager zur Inspektion frei zugänglich wird.

5.5 INSPEKTION

Nach Demontage der Pumpe folgende Teile auf Verschleiß und Beschädigungen überprüfen:

- Dichtungsring/Laufrad : Spaltöffnung maximal 0,4 - 0,5 mm am Radius gemessen.
- Gleitringdichtung/
Gehäusedeckel : Gegenring auf Unebenheiten und Risse überprüfen.
Gummiteile auf Elastizität überprüfen.
- Lager : Bei Spiel und Lagergeräuschen auswechseln.

5.6 DEMONTAGE DER KUPPLUNG 02-AUSFÜHRUNG / WELLE 12-AUSFÜHRUNG

Bei normaler Wartung der Pumpe ist eine Demontage der Kupplung (02-Ausführung) oder der Welle (12-Ausführung) nicht erforderlich. Beim Auswechseln des untersten Lagers im Elektromotor ist eine Demontage der Welle in der 12-Ausführung notwendig.

02-Ausführung:

Nach Entfernen des Gewindestiftes (73) die Kupplung abziehen. Wird die Kupplung vor dem Zerlegen der Pumpe demontiert, so ist Vorsicht geboten, damit man nicht durch ein zu hartes Ziehen an der Kupplung das Lager beschädigt. Wird die Kupplung nach Zerlegen der Pumpe demontiert, so ist die Welle am Gewinde des entgegengesetzten Wellenendes zu fixieren, während die Kupplung abgezogen wird. Die Kupplung eventuell leicht während des Ziehvorgangs erwärmen.

12-Ausführung:

Gewindestifte (73) entfernen. Die Welle kann jetzt abgezogen werden. Die Kupplung eventuell leicht während des Ziehvorgangs erwärmen.

6. MONTAGE DER PUMPE**6.1 MONTAGE DER DICHTUNGSRINGE**

Nach der Montage muß der Dichtungsring (4) am Pumpengehäuse (1) dicht anliegen.

ø330/415/525

Nach der Montage muß der Dichtungsring (27) am Gehäusedeckel (20) dicht anliegen.

6.2 MONTAGE DER WELLE (NUR 02-AUSFÜHRUNG)

Stützscheibe (14) (Fettventilring in $\varnothing 330/415/525$ mit Schrägkugellager) in den Lagerdeckel legen, und das Lager an den korrekten Platz im Lagerdeckel eindrücken. Welle durch Lagerdeckel, Stützscheibe und Lager führen, und das Lager bis zum Anschlag gegen die Stützscheibe drücken. Den Sicherungsring (12) montieren.

$\varnothing 330/415/525$

Deckel unter dem Lager (26) montieren.

6.3 MONTAGE DES V-RINGES (NUR 02-AUSFÜHRUNG)

$\varnothing 215/265$

Lagerdeckel und Gehäusedeckel zusammensetzen. V-Ring (11) über die Welle bis zur Berührung mit dem Gehäusedeckel einführen, und danach noch 1 - 1,5 mm in den Gehäusedeckel eindrücken. Lagerdeckel und Motor erst festspannen, wenn der Motor montiert worden ist und die Welle sich ohne Widerstand und Geräusche drehen läßt.

$\varnothing 330/415/525$

V-Ring (11) über die Welle bis zur Berührung mit dem Deckel unter dem Lager (26) einführen, und danach noch 1 - 1,5 mm gegen den Deckel unter dem Lager eindrücken. Lagerdeckel und Gehäusedeckel zusammensetzen. Lagerdeckel und Motor erst festspannen, wenn der Motor montiert worden ist und die Welle sich ohne Widerstand und Geräusche drehen läßt.

6.4 MONTAGE DER GLEITRINGDICHTUNG

Vor Montage des Gegenringes die Vertiefung im Gehäusedeckel oder Monoblock-Träger ($\varnothing 215/265$ in der 12-Ausführung) reinigen. Bei Montage des Gegenringes den Schutzüberzug entfernen - ohne die geläppte Fläche zu beschädigen. Den Außen-Gummiring des Gegenringes in Seifenwasser eintauchen. Den Gegenring jetzt mit den Fingern auf den Sitz drücken und danach überprüfen, ob alle Teile korrekt gelagert sind.

Werden zum Einbau Montagewerkzeuge benötigt, so ist dafür zu sorgen, daß die Gleitfläche des Sitzes geschützt wird, so daß er nicht beschädigt wird. Die Innenfläche der Gummidichtung des rotierenden Gleitringes mit Seifenwasser schmieren und über die Welle pressen. Zur Verhinderung einer Beschädigung der Gummidichtung empfiehlt sich der Einsatz einer konischen Montagebuchse, siehe Montagezeichnung.

Den Gleitring mit der Hand über die Welle pressen. Geht die Gummidichtung zu schwer, so ist ein Montagewerkzeug einzusetzen; dabei ist darauf zu achten, daß der rotierende Gleitring nicht beschädigt wird. Sitzt der Kohlenring nicht fest, so ist unbedingt zu überprüfen, ob er korrekt angebracht ist, d.h. die abgekantete/geläppte Seite muß gegen den Gegenring laufen. Den Kohlenring eventuell mit ein wenig Fett festhalten.

Wird Seifenwasser auf der Welle verwendet, so wird sich die Gummidichtung erst nach ca. 15 Min. setzen, und vorher ist keine absolute Dichtheit zu erwarten. Nach Inbetriebnahme ist durch Inspektion der Entwässerungsöffnung im Lagerdeckel auf Undichtigkeiten zu überprüfen.

6.5 MONTAGE DES LAUFRADES

Die Paßfeder in die Welle montieren, und das Laufrad über die Welle bis zum Anschlag führen. Darauf achten, daß die Scheibe am Ende der Wellenfeder in die Vertiefung des Laufrades eingreift. Das Laufrad mit Scheiben (7 und 8) und Mutter ($\varnothing 215/265$) oder Sechskantschraube ($\varnothing 330/415/525$) sichern.

6.6 MONTAGE DES GEHÄUSEDECKELS ODER DES MONOBLOCK-TRÄGERS (12-AUSFÜHRUNG)

Den O-Ring (21) zwischen Pumpengehäuse und Gehäusedeckel (oder Monoblock-Träger in ø215/265 12-Ausführung) in die O-Ringspur legen und eventuell mit ein wenig Fett festhalten. Darauf ist in diesem Zusammenhang allerdings zu achten, aus welchem Werkstoff der O-Ring hergestellt ist. Als Standard wird NITRIL verwendet, aber das Werkstoff kann auch EPDM sein, und EPDM verträgt kein Mineralfett. Für EPDM kann Schmierseife oder Silikonfett verwendet werden. Lagerdeckel oder Monoblock-Träger mit montiertem Elektromotor anbringen und am Pumpengehäuse festspannen. Wichtig: Vor dem Festspannen die Gewindestifte (86) in den Gehäusedeckel einschrauben. Kupferrohr (58) einbauen.

6.7 WELLE

Nach dem Zusammenbau der Pumpe ist zu überprüfen, ob sich die Welle ohne Widerstand drehen läßt. Ist die Welle von der 12-Ausführung demontiert gewesen, ist sie mit einem Kunststoffhammer gegen das Wellenende des Elektromotors zu schlagen und die Gewindestifte (zuerst die Mittlere) wie in der untenstehenden Tabelle angegeben anzuziehen. Danach überprüfen, daß die Rundlaufabweichung, am Wellenende gemessen, sich innerhalb der in der Tabelle angegebenen Toleranzen ist.

Motorgröße	Dimension Gewindestifte	Moment Gewindestifte	Max. Rundlaufabweichung
100/112	M6	10 Nm	70 µm
132	M8	24 Nm	70 µm
160	M10	40 Nm	70 µm
180	M12	55 Nm	70 µm
200	M12	75 Nm	70 µm
225	M16	160 Nm	70 µm
250	M16	160 Nm	70 µm
280	M16	160 Nm	70 µm
315	M16	160 Nm	70 µm
315 / 355	M20	320 Nm	70 µm

6.8 MONTAGE DER KUPPLUNG (NUR 02-AUSFÜHRUNG)

Die Paßfeder (76) einbauen. Wird die Kupplung montiert, ohne die Pumpe zu zerlegen, so ist Vorsicht geboten, damit das Lager nicht durch einen zu harten Druck auf die Kupplung beschädigt wird. Zur Erleichterung der Montage die Kupplung eventuell leicht erwärmen. Wird die Kupplung vor dem Zusammenbau der Pumpe montiert, so ist die Welle an dem entgegengesetzten Wellenende zu unterstützen, während die Kupplung eingepreßt wird. Wenn die Kupplung bis zum Anschlag gegen die Pumpenwelle gedrückt worden ist, wird der Gewindestift eingeschraubt.

7. FROSTSCHUTZ

Pumpen, die in Frostperioden ausser Betrieb sind, sind zur Verhinderung von Frostschäden völlig zu entleeren, dazu den Stopfen (3) im Unterteil der Pumpe demontieren. In Normalkonstruktionen ist es möglich, als Alternative Frostschutzflüssigkeiten zu verwenden.

8. ABMONTIEREN DER PUMPE

Vorsicht!



Beim Abmontieren der Pumpe zunächst sicherstellen, dass die Pumpe ausser Betrieb genommen ist. Danach, vor Demontage vom Rohrleitungssystem, Pumpe entleeren. Wurde die Pumpe zur Förderung gefährlicher Medien eingesetzt, so muß man darauf achten und sich vor evtl. Schäden schützen.

Wurde die Pumpe zur Förderung von heißen Medien eingesetzt, so ist unbedingt darauf zu achten, dass die Pumpe vor der Demontage vom Rohrleitungssystem entleert worden ist.

9. INBETRIEBNAHME



Eine Kreiselpumpe fördert nur, wenn so viel Flüssigkeit aufgefüllt ist, daß sie bis über dem Laufrad der Pumpe steht.

Die Flüssigkeit dient auch als Kühlmittel für die Gleitringdichtung.

Achtung: Wegen der Gleitringdichtung darf die Pumpe nicht trockenlaufen.

ACHTUNG!

Aus Sicherheitsgründen darf die Pumpe nur kurze Zeit (max. 5-10 Min. und bei max. 130°C) gegen geschlossene Saug- und Drückventile laufen. Sonst besteht die Gefahr einer Beschädigung der Pumpe und schlimmstenfalls einer Dampfexplosion. Wird die Pumpe nicht manuell überwacht, so empfiehlt sich der Einbau einer Sicherheitsvorrichtung.

9.1 EINSCHALTEN DER PUMPE

Vor dem Einschalten der Pumpe ist folgendes zu überprüfen:

- Läßt sich die Welle ohne Widerstand und Geräusche drehen?
- Ist das Pumpengehäuse und die Saugleitung mit Flüssigkeit aufgefüllt?

Zur Überprüfung der Drehrichtung die Pumpe kurz einschalten. Stimmt die Drehrichtung (d.h. entspricht sie der Richtung der Pfeile), so kann die Pumpe in Betrieb genommen werden.

10. EINSTELLUNG

Es ist oft schwierig, im voraus die manometrische Förderhöhe zu berechnen, die für die geförderte Flüssigkeitsmenge von entscheidender Bedeutung ist.

Ist die Förderhöhe wesentlich kleiner als vorgesehen, so wird die Flüssigkeitsmenge ansteigen, was einen größeren Leistungsverbrauch und eine eventuelle Kavitation in sowohl Pumpe als auch Rohrleitungen zur Folge hat. In der Pumpe wird das Laufrad Zeichen einer schweren Kavitationerosion (Anfressung) aufweisen, die mitunter in kurzer Zeit ein Laufrad zerstören kann. Es ist nicht ungewöhnlich, daß entsprechende Erosionen gleichzeitig in Rohrbiegungen und Ventilen an anderen

Stellen im Rohrleitungssystem entstehen.

Deshalb ist es unbedingt notwendig, nach Inbetriebnahme der Pumpe entweder die geförderte Flüssigkeitsmenge direkt oder den Leistungsverbrauch der Pumpe zu überprüfen z.B. durch Messung der Stromstärke des angeschlossenen Motors. Durch Ablesen des Differenzdruckes läßt sich jetzt an Hand der Kennlinien der Pumpe die geförderte Flüssigkeitsmenge ermitteln.

Fördert die Pumpe nicht wie vorgesehen, empfiehlt es sich, nach dem Fehlersuche-Schema vorzugehen, wobei jedoch zu beachten ist, daß die Pumpe werkseitig genau kontrolliert und getestet wurde und daß eine Fehlfunktion in den allermeisten Fällen in dem Rohrleitungssystem zu suchen ist.

FEHLER	URSACHE	BEHEBUNG
Pumpe hat keine oder geringe Förderleistung	<ol style="list-style-type: none"> 1. Drehrichtung falsch 2. Rohrleitungssystem verstopft 3. Pumpe verstopft 4. Saugleitung undicht Pumpe saugt Luft an 5. Saughöhe zu groß 6. Pumpe und Rohrleitungssystem falsch dimensioniert 	<p>Drehrichtung von dem Wellenende aus gesehen in Rechtsdrehung (Pfeilrichtung) ändern Leitungen reinigen oder auswechseln Pumpe reinigen Leckage ermitteln, Fehler beheben, Rückschlagventil nicht eingetaucht Datenblatt Q/H Kurve und NPSH Kennlinie überprüfen oder mit DESMI-Vertretung Kontakt aufnehmen Wie 5</p>
Kraftbedarf zu groß	<ol style="list-style-type: none"> 1. Gegendruck zu niedrig 2. Spezifisches Gewicht des Mediums größer als das des Wassers 3. Fremdkörper in der Pumpe 4. E-Motor arbeitet auf 2 Phasen 	<p>Blende oder Regulierventil einbauen/mit DESMI-Vertretung Kontakt aufnehmen Mit DESMI-Vertretung Kontakt aufnehmen</p> <p>Pumpe demontieren, Fremdkörper entfernen Sicherungen, Kabelverbindungen und Kabel überprüfen</p>
Pumpe verursacht Geräusche	<ol style="list-style-type: none"> 1. Kavitation der Pumpe 	<p>Saughöhe zu groß/Saugleitung falsch dimensioniert/Flüssigkeitstemperatur zu hoch</p>

11. INSPEKTION UND WARTUNG

Die Gleitringdichtung regelmässig auf eventuelle Undichtigkeiten überprüfen.

- Vor jeder Inspektion einer nicht abgeschirmten Pumpe sicherstellen, daß ein unbeabsichtigtes Einschalten des Aggregates nicht erfolgen kann.
- Das System muß ohne Druck und entleert sein.
- Der Monteur muß wissen, welches Medium in der Pumpe gefördert wurde, und welche Sicherheitsmaßnahmen beim Umgang mit diesem Medium zu ergreifen sind.

11.1 ENTLERUNG DER PUMPE

Nach Entleerung des Rohrleitungssystems ist zu beachten, daß in der Pumpe immer noch Flüssigkeit vorhanden ist. Die Entleerung der Pumpe erfolgt durch Demontieren des Stopfens (3) im unteren Teil der Pumpe.

11.2 LAGER

In der 12-Ausführung hängt die Lebensdauer von Nachschmierung, Lagergröße und -qualität des Motors ab.

ø215/265 in 02-Ausführung

Das Lager in der 02-Ausführung ist für eine nominelle Lebensdauer von 25.000 Betriebsstunden ausgelegt. Das Lager ist auf Lebensdauer geschmiert und erfordert keine Wartung, es ist aber auszuwechseln, falls Geräusche entstehen oder Lagerspiel festgestellt wird.

ø330/415/525 in 02-Ausführung

Das Lager ist für eine nominelle Lebensdauer von 100.000 Betriebsstunden ausgelegt und ist gemäß untenstehendem Schema nachzuschmieren. Das Lager ist auszuwechseln, falls Geräusche entstehen oder Lagerspiel festgestellt wird.

Leichtes Lagergehäuse (Rillenkugellager):

Das Lager durch den Schmiernippel (84) im Lagerdeckel (15) nachschmieren. Beim Auswechseln sind die Lager mit der RS-Dichtung nach unten zu montieren, das Lager selbst ist mit Fett zu füllen, und ein Fettwulst ist auf das Lager gegen die Welle in einer dem untenstehenden Schema entsprechenden Menge zu legen.

Schweres Lagergehäuse (zwei Schrägkugellager)

Die Lager durch den Schmiernippel (84) im Lagerdeckel (15) nachschmieren. Die Lager selbst mit Fett füllen, und ein Fettwulst auf das Lager gegen die Welle in einer dem untenstehenden Schema entsprechenden Menge legen.

Pumpe	Ausführung	Intervall	Menge
NSL80-330 NSL100-330 NSL125-330 NSL100-415 NSL125-415	Leichtes Lagergehäuse	4500 Stunden	30 g
NSL150-330 NSL200-330 NSL250-330 NSL150-415	Schweres Lagergehäuse	4500 Stunden	40 g
NSL200-415 NSL250-415 NSL300-415	Schweres Lagergehäuse	4500 Stunden	50 g
NSL200-525 NSL250-525 NSL300-525	Schweres Lagergehäuse	4500 Stunden	80 g

Für Flüssigkeiten mit Temperaturen unter 80° C werden folgende Fett-Typen empfohlen.

ESSO	Beacon 2
BP	Energ grease EP grease 2
Shell	Alvania grease 2
Mobil	Mobil lux grease EP 2 eller Mobil plex 47
Castrol	Spherol AP 2
Texaco	Multifak EP 2
Q8	Rembrandt EP 2 eller Rubens
Statoil	Statoil Uniway u2

Für Flüssigkeiten über 80° C wird Hochtemperaturfett z.B. SKF LGHP2 empfohlen.

12. REPARATUREN

12.1 BESTELLUNG VON ERSATZTEILEN

Bei der Bestellung von Ersatzteilen immer den Typ und die Nummer der Pumpe (siehe Typenschild der Pumpe), sowie Positionsnummer und Bezeichnung gemäß Montagezeichnung angeben.

13. BETRIEBSDATEN

Folgende Betriebsdrücke (Druck im Rohrsystem einschließlich der Druckerhöhung der Pumpe) und Drehzahlen sind in den Standardausführungen zulässig.

ø215/265

In der 02-Ausführung sind die ø215 Pumpen als Standard mit Motoren bis einschließlich der Baugröße 225 und die ø265 Pumpen mit Motoren bis einschließlich der Baugröße 280 lieferbar.

In der 12-Ausführung sind die ø215 Pumpen als Standard mit Motoren bis einschließlich der Baugröße 180 und die ø265 Pumpen mit Motoren bis einschließlich der Baugröße 200 lieferbar.

ø330/415/525

In der 02-Ausführung sind die ø330 Pumpen als Standard mit Motoren bis einschließlich der Baugröße 315 und die ø415 Pumpen mit Motoren bis einschließlich der Baugröße 355 lieferbar.

Pumpe	Max. Betriebsdruck [bar] Bronze / Gußeisen	Max. Betriebsdruck [bar] SG-Eisen	Max. UPM 12- / 02- Ausf.	Pumpe	Max. Betriebsdruck [bar] Bronze / Gußeisen	Max. Betriebsdruck [bar] SG-Eisen	Max. UPM 12- / 02- Ausf.
NSL80-215	16	32	1800 / 3600	NSL150-330	7 / 13	27	1800 / 1800
NSL80-265	14,5	29	1800 / 3600	NSL150-415	9 / 13	26	1800 / 1800
NSL80-330	15 / 15	30	1800 / 3600	NSL200-265	9	18	----- / 1800
NSL100-215	13	26	1800 / 3600	NSL200-330	7 / 13	26	1800 / 1800
NSL100-265	14,5	29	1800 / 3600	NSL200-415	9 / 13	26	1800 / 1800
NSL100-330	8 / 14	29	1800 / 1800	NSL200-525	14	25	1800 / 1800
NSL100-415	10 / 12,5	25	1800 / 1800	NSL250-265	10 / 10	20	----- / 1800
NSL125-215	10	20	1800 / 3600	NSL250-330	7 / 12	25	1800 / 1800
NSL125-265	14,5	29	1800 / 3600	NSL250-415	9 / 12	25	1800 / 1800
NSL125-330	7 / 12	25	1800 / 1800	NSL250-525	14	25	1800 / 1800
NSL125-415	9 / 13	26	1800 / 1800	NSL300-415	9 / 12	25	1800 / 1800
NSL150-215	8	16	----- / 1800	NSL300-525	14	25	1800 / 1800
NSL150-265	7	14	1800 / 1800				

Der oben angeführte Betriebsdruck gilt nicht für Pumpen die von Klassifikationsgesellschaften abgenommen worden sind. Diese Pumpen werden nach den für die Klassifikationsgesellschaften geltenden Anforderungen mit dem 1,5 x des zugelassenen Arbeitsdruckes geprüft.

DESMI A/S

Tagholm 1
9400 Nørresundby – Dänemark
Tlf. nr.: +45 96 32 81 11
Fax +45 98 17 54 99
E-mail: desmi@desmi.com

www.desmi.com

14. EU-KONFORMITÄTSERKLÄRUNG

DESMI A/S erklärt hiermit, dass unsere Pumpen vom Typ NSL Monoblok gemäss den Anforderungen der Maschinenrichtlinie 2006/42/EC, Anhang I über grundlegende Sicherheits- und Gesundheitsanforderungen, hergestellt wurden.

Folgende harmonisierte Normen werden berücksichtigt:

EN 294:1994	Sicherheitsabstände
EN 809 + A1	Pumpen und Pumpenaggregate für Flüssigkeiten – Allgemeine Sicherheitsanforderungen
EN 12162:2001	Verfahren für hydrostatische Prüfung von Flüssigkeitspumpen
EN 60204-1:2006	Elektrische Ausrüstungen von Maschinen - Punkt 4: Allgemeine Anforderungen

Pumpen, die von uns mit Antriebseinheiten geliefert werden, tragen das CE-Zeichen und erfüllen die oben genannten Anforderungen.

Pumpen, die von uns ohne Antriebseinheit geliefert werden, dürfen nur in Betrieb genommen werden, wenn die Antriebseinheit und der Zusammenbau die obigen Anforderungen erfüllen.

Nørresundby, 1. Juni 2010



Kurt Bech Christensen
Technischer Direktor

DESMI A/S
Tagholm 1
9400 Nørresundby

15. MONTAGEZEICHNUNG Ø215/265 02-AUSF.

16. ERSATZTEILE Ø215/265 02-AUSF.

Bez. Ø330/415/525-Pumpen - siehe nächste Seiten

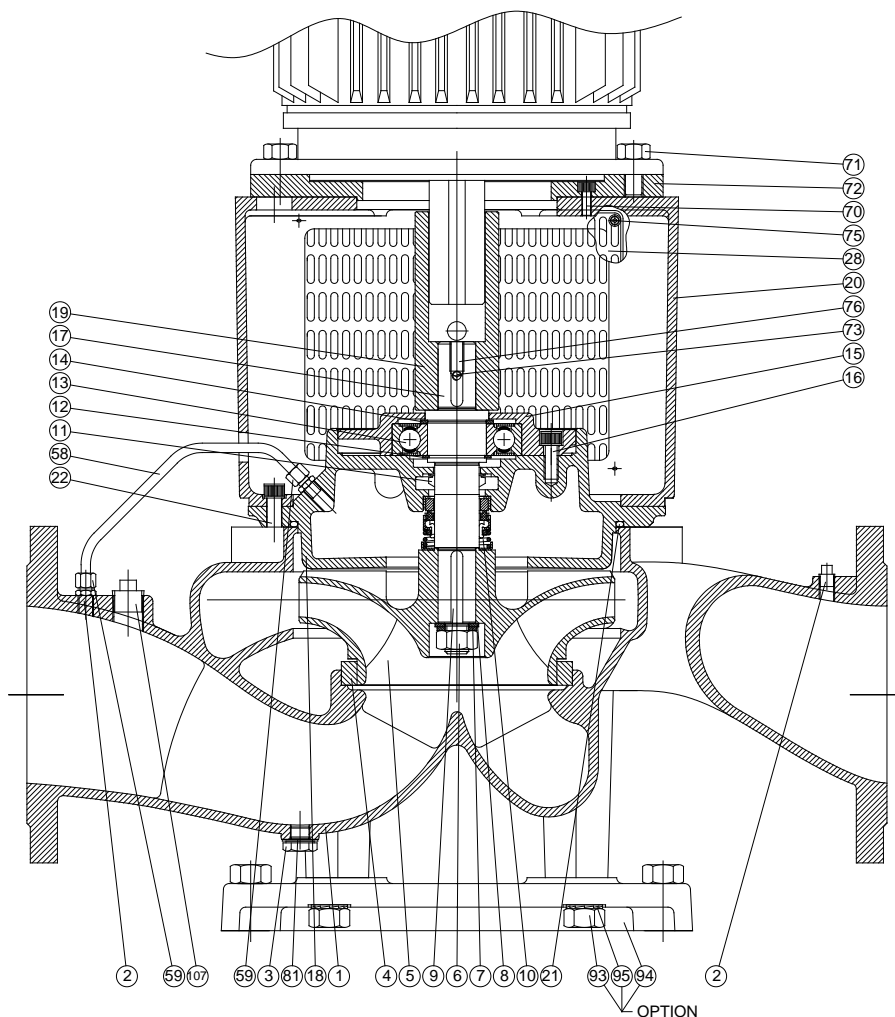
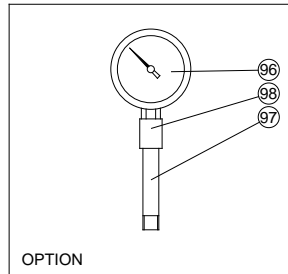

- 1 Pumpengehäuse
- 2 Stopfen
- 3 Stopfen
- 4 Dichtungsring
- 5 Laufrad
- 6 Mutter
- 7 Federscheibe
- 8 Scheibe
- 9 Feder
- 10 Gleitringdichtung
- 11 V-Ring
- 12 Sicherungsring
- 13 Kugellager
- 14 Stützscheibe
- 15 Lagerdeckel
- 16 Zylinderschraube m/Innensechskant
- 17 Welle
- 18 Gehäusedeckel
- 19 Kupplung
- 20 Monoblock-Träger
- 21 O-Ring
- 22 Zylinderschraube m/Innensechskant
- 28 Schirm
- 58 Kupferrohr
- 59 Nippel
- 70 Zylinderschraube m/Innensechskant
- 71 Sechskantschraube
- 72 Zwischenflansch
- 73 Gewindestift
- 75 INSEX Schraube
- 76 Feder
- 81 Dichtungsscheibe
- 93 Sechskantschraube
- 94 Fundamentplatte
- 95 Sicherungsscheibe
- 96 Manometer
- 97 Nippelrohr
- 98 Muffe
- 107 Stopfen

15A. MONTAGEZEICHNUNG Ø215/265 02-AUSF.

16A. ERSATZTEILE

NSL V Ø215/165 02-AUSF.

Bez. Ø330/415/525-Pumpen - siehe nächste Seiten

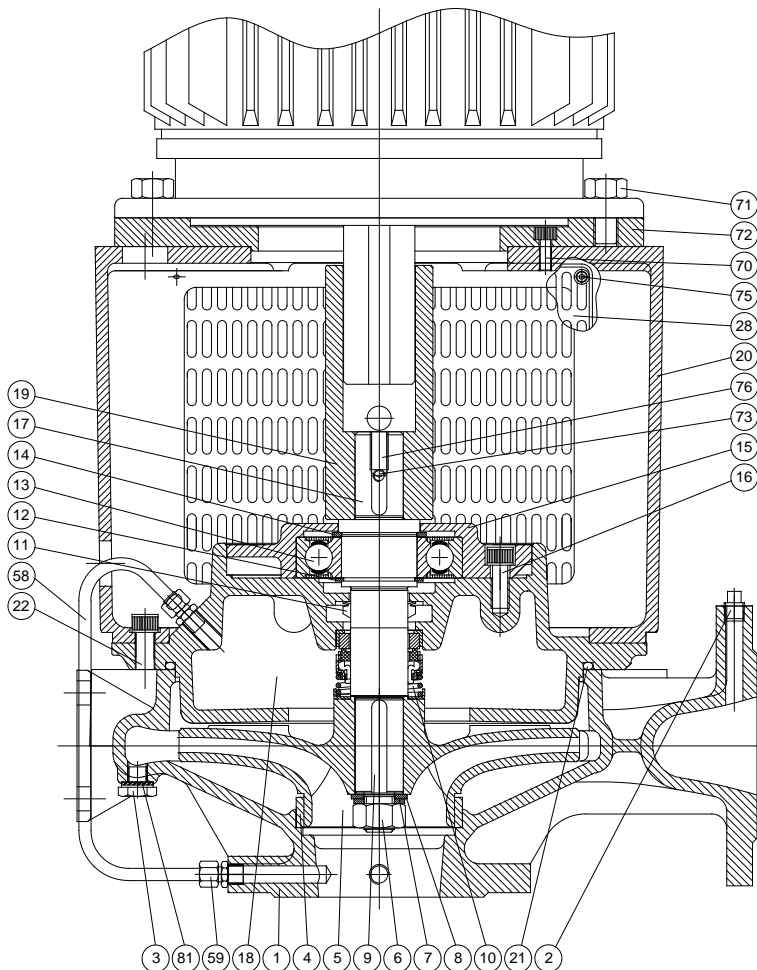
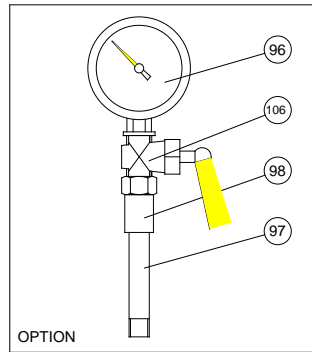
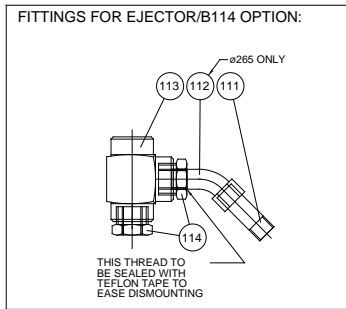

- 1 Pumpengehäuse
- 2 Stopfen
- 3 Stopfen
- 4 Dichtungsring
- 5 Laufrad
- 6 Mutter
- 7 Federscheibe
- 8 Scheibe
- 9 Feder
- 10 Gleitringdichtung
- 11 V-Ring
- 12 Sicherungsring
- 13 Kugellager
- 14 Stützscheibe
- 15 Lagerdeckel
- 16 Zylinderschraube m/Innensechskant
- 17 Welle
- 18 Gehäusedeckel
- 19 Kupplung
- 20 Monoblock-Träger
- 21 O-Ring
- 22 Zylinderschraube m/Innensechskant
- 28 Schirm
- 58 Kupferrohr
- 59 Nippel
- 70 Zylinderschraube m/Innensechskant
- 71 Sechskantschraube
- 72 Zwischenflansch
- 73 Gewindestift
- 75 INSEX Schraube
- 76 Feder
- 81 Dichtungsscheibe
- 93 Sechskantschraube
- 94 Fundamentplatte
- 95 Sicherungsscheibe
- 96 Manometer
- 97 Nippelrohr
- 98 Muffe
- 106 Ventil (wahlfrei)

17. MONTAGEZEICHNUNG Ø215/265 12-AUSF.

18. ERSATZTEILE Ø215/265 12-AUSF.

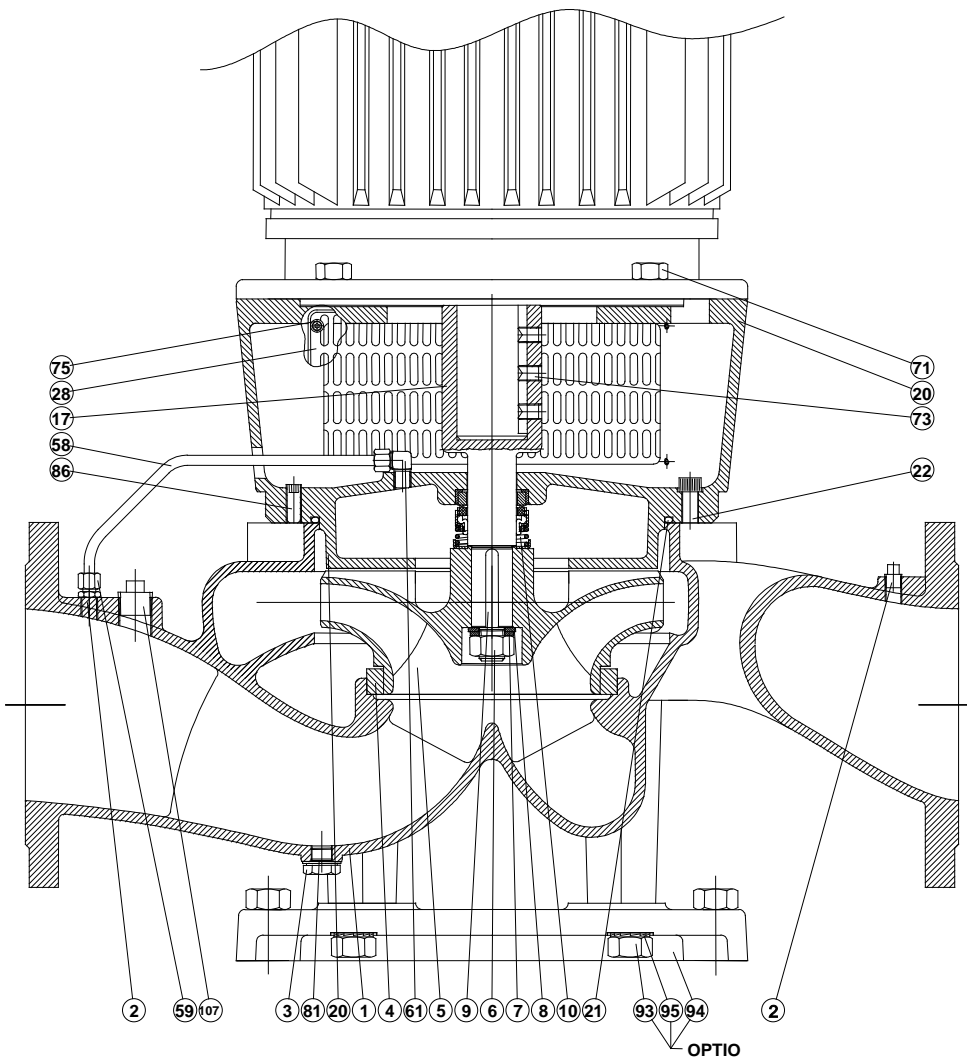
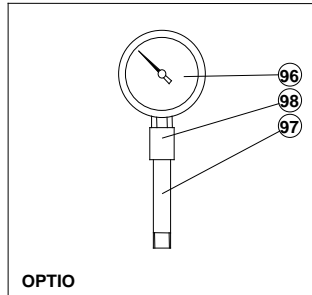

- 1 Pumpengehäuse
- 2 Stopfen
- 3 Stopfen
- 4 Dichtungsring
- 5 Laufrad
- 6 Mutter
- 7 Federscheibe
- 8 Scheibe
- 9 Feder
- 10 Gleitringdichtung
- 17 Welle
- 20 Monoblock-Träger
- 21 O-Ring
- 22 Zylinderschraube
- 58 Kupferrohr
- 59 Nippel
- 71 Sechskantschraube
- 73 Gewindestift
- 75 INSEX Schraube
- 81 Dichtungsscheibe
- 93 Sechskantschraube
- 94 Fundamentplatte
- 95 Sicherungsscheibe
- 96 Manometer
- 97 Nippelrohr
- 98 Muffe
- 107 Stopfen

19. MONTAGEZEICHN. Ø330/415/525 02-AUSF.

20. ERSATZTEILE Ø330/415/525 02-AUSF.

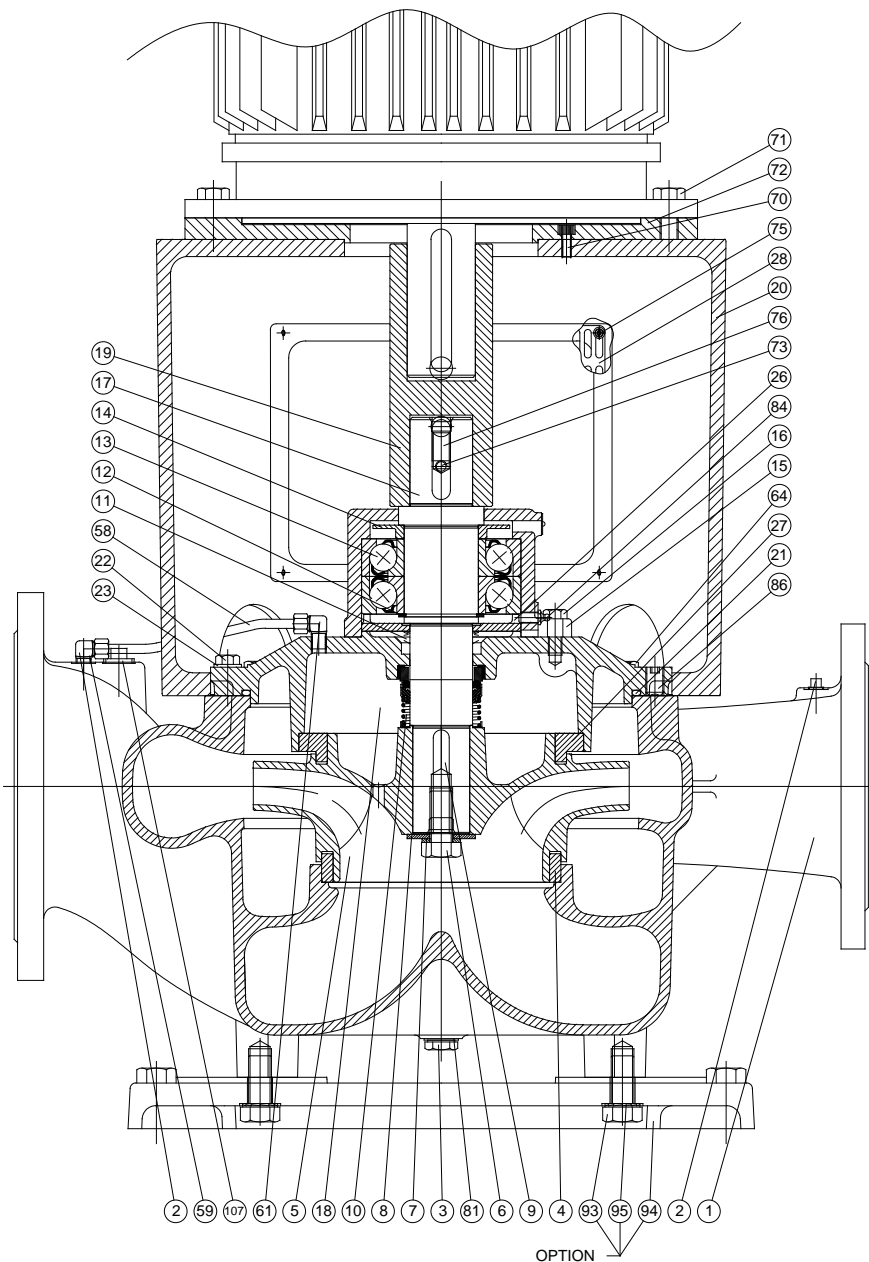
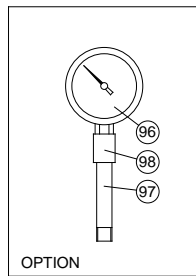

- 1 Pumpengehäuse
- 2 Stopfen
- 3 Stopfen
- 4 Dichtungsring
- 5 Laufrad
- 6 Sechskantschraube
- 7 Federscheibe
- 8 Scheibe
- 9 Feder
- 10 Gleitringdichtung
- 11 V-Ring
- 12 Sicherungsring
- 13 Kugellager
- 14 Fettventilring *
- 15 Lagerdeckel
- 16 Sechskantschraube
- 17 Welle
- 18 Gehäusedeckel
- 19 Kupplung
- 20 Monoblock-Träger
- 21 O-Ring
- 22 Sechskantschraube
- 23 Sicherungsscheibe
- 26 Deckel unter Lager
- 27 Dichtungsring 2
- 28 Schirm
- 58 Kupferrohr
- 59 Nippel
- 61 Nippel
- 64 Sechskantschraube
- 70 Zylinderschraube m/Innensechskant
- 71 Sechskantschraube
- 72 Zwischenflansch
- 73 Gewindestift
- 75 INSEX Schraube
- 76 Feder
- 81 Dichtungsscheibe
- 84 Schmiernippel
- 86 Gewindestift
- 93 Sechskantschraube
- 94 Fundamentplatte
- 95 Sicherungsscheibe
- 96 Manometer
- 97 Nippelrohr
- 98 Muffe
- 107 Stopfen

*) Stützscheibe in leichtem Lagergehäuse

21. MONTAGEZEICHN. ø330/415/525 12-AUSF.

22. ERSATZTEILE ø330/415/525 12-AUSF.

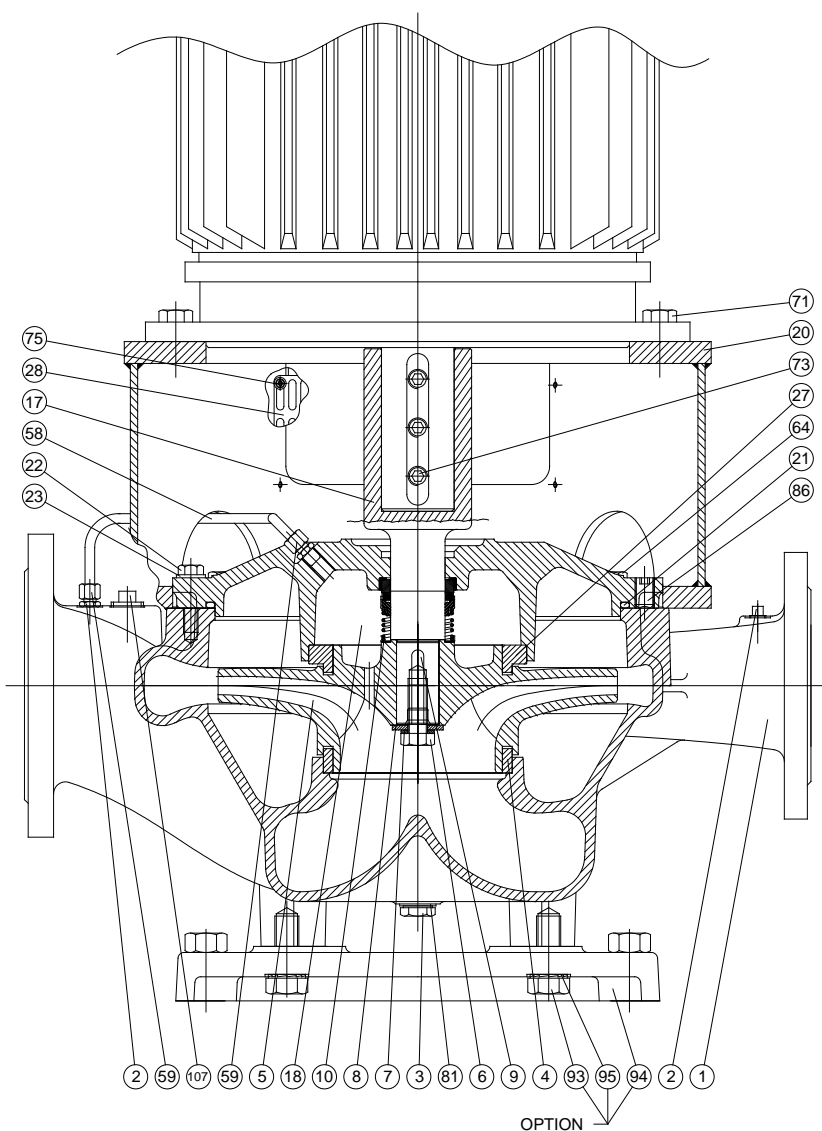
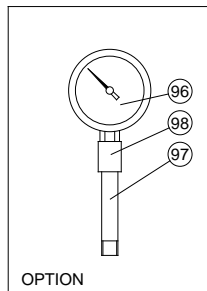

- 1 Pumpengehäuse
- 2 Stopfen
- 3 Stopfen
- 4 Dichtungsring
- 5 Laufrad
- 6 Sechskantschraube
- 7 Federscheibe
- 8 Scheibe
- 9 Feder
- 10 Gleitringdichtung
- 17 Welle
- 18 Gehäusedeckel
- 20 Monoblock-Träger
- 21 O-Ring
- 22 Sechskantschraube
- 23 Sicherungsscheibe
- 27 Dichtungsring 2
- 28 Schirm
- 58 Kupferrohr
- 59 Nippel
- 64 Sechskantschraube
- 71 Sechskantschraube
- 73 Gewindestift
- 75 INSEX Schraube
- 81 Dichtungsscheibe
- 86 Gewindestift
- 93 Sechskantschraube
- 94 Fundamentplatte
- 95 Sicherungsscheibe
- 96 Manometer
- 97 Nippelrohr
- 98 Muffe
- 107 Stopfen

23. ANSCHLUßMAßE Ø215/265 02-AUSFÜHRUNG
 Bez. Ø330/415/525 Pumpen - siehe nächste Seiten

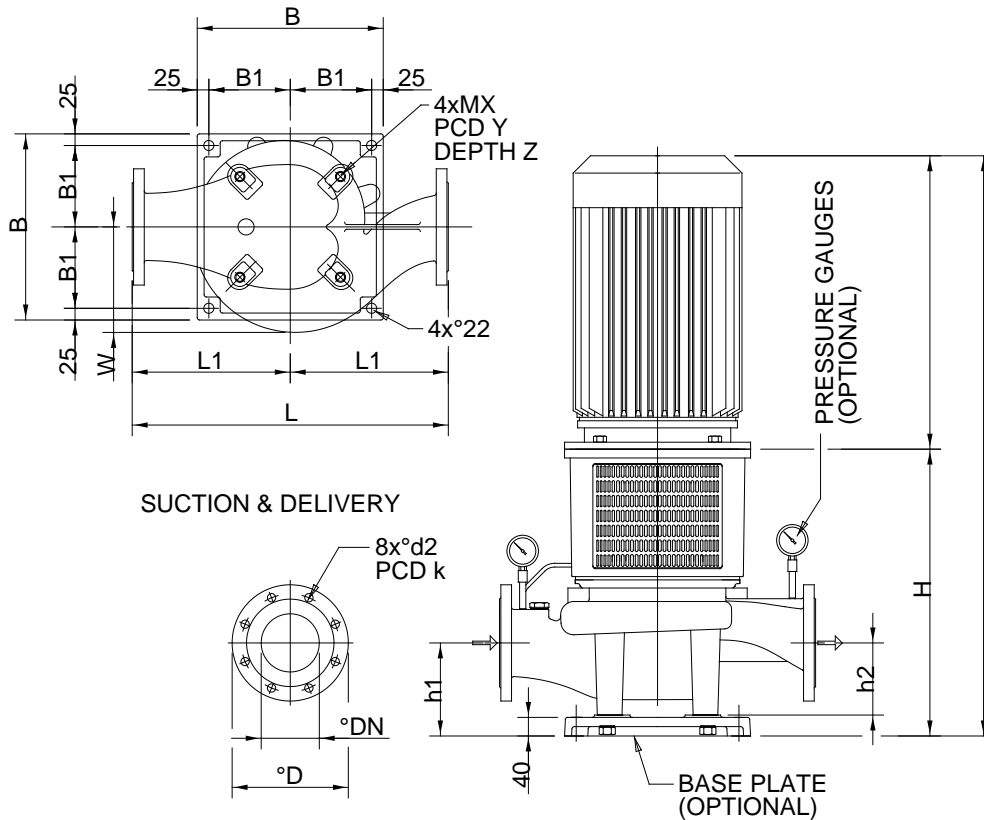

Manometer: 1/4" RG. Entleerung: 3/8" RG. Ansaugen: 1/2"RG

Typ	H	h1	h2	L	L1	W	DN	D	d2	k	X	Y	Z	B	B1
NSL80-215	567	200	155	530	265	163	80	200	18	160	20	306	25	350	175
NSL80-265	574	200	155	580	290	193	80	200	18	160	20	306	25	350	175
NSL100-215	587	200	155	580	290	181	100	220	18	180	20	306	25	350	175
NSL100-265	593	200	155	630	315	193	100	220	18	180	20	306	25	350	175
NSL125-215	600	200	155	630	315	203	125	250	18	210	20	306	25	350	175
NSL125-265	617	200	155	680	340	227	125	250	18	210	20	306	25	350	175
NSL150-215	636	230	185	680	340	239	150	285	22	240	20	306	25	350	175
NSL150-265	640	200	155	730	365	250	150	285	22	240	20	306	25	350	175
NSL200-265	681	260	215	780	390	290	200	340	23	295	20	306	25	350	175
NSL250-265	727	260	215	800	400	324	250	405	22	350	20	306	25	350	175

DESMI A/S
 Tagholm 1
 9400 Nørresundby – Dänemark
 Tlf. nr.: +45 96 32 81 11
 Fax +45 98 17 54 99
 E-mail: desmi@desmi.com

24. ANSCHLUßMAßE Ø215/265 12-AUSFÜHRUNG

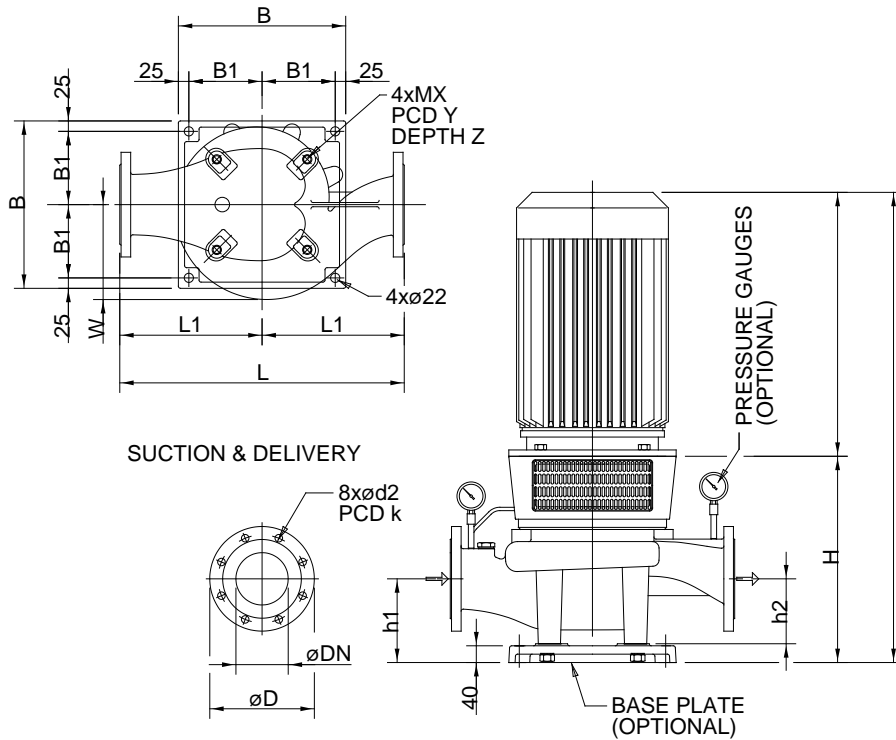

Manometer: 1/4" RG. Entleerung: 3/4" RG. Ansaugen: 1/2"RG

Typ	H	h1	h2	L	L1	W	DN	D	d2	k	X	Y	Z	B	B1
NSL80-215	444	200	155	530	265	163	80	200	18	160	20	306	25	350	175
NSL80-265	450	200	155	580	290	193	80	200	18	160	20	306	25	350	175
NSL100-215	465	200	155	580	290	181	100	220	18	180	20	306	25	350	175
NSL100-265	470	200	155	630	315	193	100	220	18	180	20	306	25	350	175
NSL125-215	478	200	155	630	315	203	125	250	18	210	20	306	25	350	175
NSL125-265	493	200	155	680	340	227	125	250	18	210	20	306	25	350	175
NSL150-265	517	200	155	730	365	250	150	285	22	240	20	306	25	350	175

25. ANSCHLUßMAßE Ø330/415/525 02-AUSFÜHRUNG

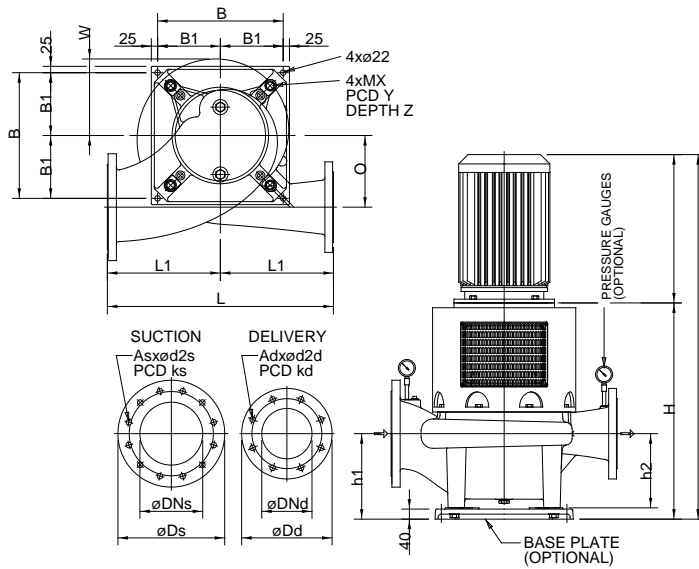

Manometer : 1/4" RG. Entleerung : 3/4" RG. Ansaugen: 1/2"RG

Typ	H	h1	h2	L	L1	W	Ds A- Ausf.	Dd A- Ausf.	Ds D- Ausf.	Dd D- Ausf.	DNs	DNd	ks	kd
NSL80-330	738	260	215	600	300	250	235	200	220	200	100	80	180	160
NSL100-330	743	260	215	650	325	250	270	235	250	220	125	100	210	180
NSL100-415	761	260	215	700	350	275	270	235	250	220	125	100	210	180
NSL125-330	788	300	255	700	350	250	300	270	285	250	150	125	240	210
NSL125-415	799	300	255	750	375	278	300	270	285	250	150	125	240	210
NSL150-330	799	300	255	750	350	275	360	300	340	285	200	150	295	240
NSL150-415	845	340	295	800	400	293	360	300	340	285	200	150	295	240
NSL200-330	842	340	295	900	450	301	425	360	395	340	250	200	350	295
NSL200-415	860	340	295	900	450	308	425	360	395	340	250	200	350	295
NSL200-525	1050	380	335	900	450	385	425	360	425	360	250	200	350	295
NSL250-330	889	380	335	1000	500	327	485	425	445	395	300	250	400	350
NSL250-525	1060	390	345	1100	550	390	485	425	445	395	300	250	400	350
NSL250-415	902	380	335	1000	500	355	485	425	445	395	300	250	400	350
NSL300-415	953	420	375	1200	600	377	555	485	505	445	350	300	460	400
NSL300-525	1105	435	390	1200	600	419	555	485	555	485	350	300	460	400

DESMI A/S
 Tagholm 1
 9400 Nørresundby – Dänemark
 Tlf. nr.: +45 96 32 81 11
 Fax +45 98 17 54 99
 E-mail: desmi@desmi.com

Typ	d2s	d2d	As	Ad	X	Y	Z	B	B1	O
NSL80-330	18	18	8	8	20	306	25	350	175	200
NSL100-330	18	18	8	8	20	306	25	350	175	210
NSL100-415	18	18	8	8	20	450	25	500	250	250
NSL125-330	22	18	8	8	20	306	25	350	175	225
NSL125-415	22	18	8	8	20	450	25	500	250	260
NSL150-330	22	22	8	8	20	450	25	500	250	235
NSL150-415	22	22	8	8	20	450	25	500	250	275
NSL200-330	22	22	12	8	20	450	25	500	250	260
NSL200-415	22	22	12	8	24	560	28	500	250	285
NSL200-525	22	22	12	8	24	560	28	500	250	330
NSL250-330	22	22	12	12	24	560	28	500	250	275
NSL250-415	22	22	12	12	24	560	28	500	250	305
NSL250-525	22	22	12	12	24	560	28	500	250	340
NSL300-415	22	22	16	12	24	560	28	500	250	320
NSL300-525	22	22	16	12	24	560	28	500	250	365

26. ANSCHLUßMAßE Ø330/415/525 12-AUSFÜHRUNG

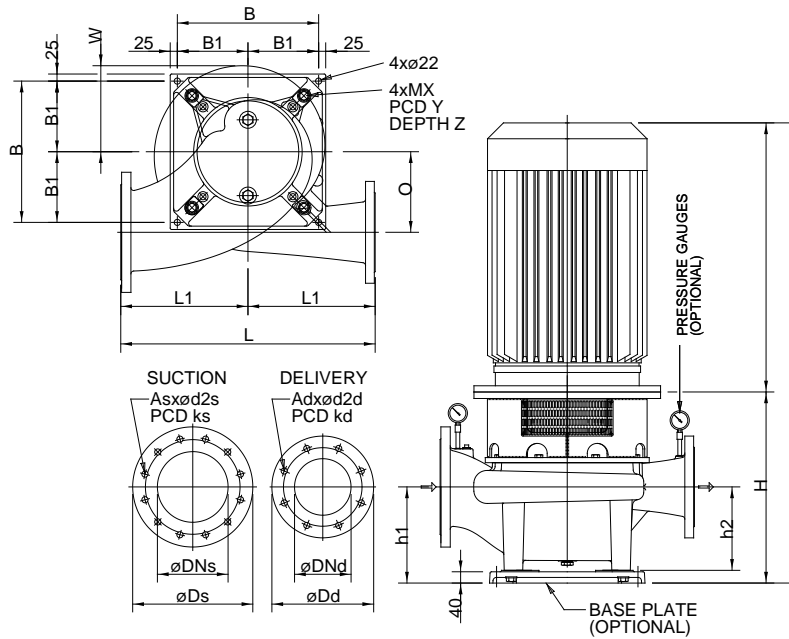

Manometer : 1/4" RG. Entleerung : 3/4" RG. Ansaugen: 1/2"RG

Typ	H	h1	h2	L	L1	W	Ds A- Ausf.	Dd A- Ausf.	Ds D- Ausf.	Dd D- Ausf.	DNs	DNd	ks	kd
NSL80-330	499	260	215	600	300	250	235	200	220	200	100	80	180	160
NSL100-330	504	260	215	650	325	250	270	235	250	220	125	100	210	180
NSL100-415	547	260	215	700	350	275	270	235	250	220	125	100	210	180
NSL125-330	549	300	255	700	350	250	300	270	285	250	150	125	240	210
NSL125-415	585	300	255	750	375	278	300	270	285	250	150	125	240	210
NSL150-330	599	300	255	750	350	259	360	300	340	285	200	150	295	240
NSL150-415	631	340	295	800	400	293	360	300	340	285	200	150	295	240
NSL200-330	643	340	295	900	450	280	425	360	395	340	250	200	350	295
NSL200-415	676	340	295	900	450	308	425	360	395	340	250	200	350	295
NSL200-525	805	380	335	900	450	385	425	360	425	360	250	200	350	295
NSL250-330	690	380	335	1000	500	303	485	425	445	395	300	250	400	350
NSL250-415	718	380	335	1000	500	330	485	425	445	395	300	250	400	350
NSL250-525	815	390	345	1100	550	390	485	425	445	395	300	250	400	350

THE DESMI GROUP

NSL300-415	764	420	375	1200	600	344	555	485	505	445	350	300	460	400
NSL300-525	860	435	390	1200	600	419	555	485	505	445	350	300	460	400

Fortsetzung auf der nächsten Seite.

Typ	d2s	d2d	As	Ad	X	Y	Z	B	B1	O
NSL80-330	18	18	8	8	20	306	25	350	175	200
NSL100-330	18	18	8	8	20	306	25	350	175	210
NSL100-415	18	18	8	8	20	450	25	500	250	250
NSL125-330	22	18	8	8	20	306	25	350	175	225
NSL125-415	22	18	8	8	20	450	25	500	250	260
NSL150-330	22	22	8	8	20	450	25	500	250	235
NSL150-415	22	22	8	8	20	450	25	500	250	275
NSL200-330	22	22	12	8	20	450	25	500	250	260
NSL200-415	22	22	12	8	24	560	28	500	250	285
NSL200-525	22	22	12	8	24	560	28	500	250	330
NSL250-330	22	22	12	12	24	560	28	500	250	275
NSL250-415	22	22	12	12	24	560	28	500	250	305
NSL250-525	22	22	12	12	24	560	28	500	250	340
NSL300-415	22	22	16	12	24	560	28	500	250	320
NSL300-525	22	22	16	12	24	560	28	500	250	365